



**PROVA DI AMMISSIONE AL CORSO DI CORSO DI LAUREA MAGISTRALE
IN SCIENZE RIABILITATIVE DELLE PROFESSIONI SANITARIE**

Anno Accademico 2015/2016

Test di Teoria/pratica pertinente alla professione sanitaria

1. **La consolidazione diafisaria di una frattura con 15° di angolazione è meglio tollerata a livello:**
 - A) dell'avambraccio
 - B) della tibia
 - C) dell'omero
 - D) del radio
 - E) del femore

2. **Quale delle seguenti affermazioni è VERA?**
 - A) La lesione della metà destra del midollo spinale elimina, nelle zone cutanee al di sotto della lesione, la sensibilità tattile e propriocettiva a destra e quella termica e nocicettiva a sinistra
 - B) La lesione della metà destra del midollo spinale elimina, nelle zone cutanee al di sotto della lesione, la sensibilità tattile e propriocettiva a destra e quella termica e nocicettiva a destra
 - C) La lesione della metà destra del midollo spinale elimina, nelle zone cutanee al di sotto della lesione, la sensibilità tattile e propriocettiva a sinistra e quella termica e nocicettiva a sinistra
 - D) La lesione della metà destra del midollo spinale elimina, nelle zone cutanee al di sotto della lesione, la sensibilità tattile e propriocettiva a sinistra e quella termica e nocicettiva a destra
 - E) La lesione della metà destra del midollo spinale non ha effetti sulla sensibilità tattile, propriocettiva, termica e nocicettiva nelle zone cutanee al di sotto della lesione

3. **I General Movements normali sono:**
 - A) reazioni automatiche di raddrizzamento e di equilibrio
 - B) movimenti rigidi che nel neonato sono sempre indicativi di una paralisi cerebrale
 - C) movimenti globali e complessi che riguardano solo gli arti
 - D) movimenti stereotipati che nel neonato sono sempre indicativi di una paralisi cerebrale
 - E) movimenti globali e complessi che coinvolgono tutto il corpo, osservabili nel neonato attorno alla 10^a settimana

4. **Indicare quale tra le seguenti affermazioni è corretta.**
- A) La Comunicazione Aumentativa e Alternativa è una tecnica utilizzata esclusivamente in logopedia che raccoglie conoscenze, metodi e tecnologie con lo scopo di facilitare la comunicazione a soggetti che presentano una carenza o l'assenza della comunicazione verbale e scritta da danni neurologici e altre patologie
 - B) La Comunicazione Aumentativa e Alternativa è l'insieme di metodi differenti atti ad aumentare la possibilità di comunicazione nei soggetti disabili adulti
 - C) La Comunicazione Aumentativa e Alternativa è una tecnica che raccoglie conoscenze, metodi, tecniche e tecnologie con lo scopo di facilitare la comunicazione a soggetti che presentano una carenza o l'assenza della comunicazione verbale e scritta da danni neurologici e altre patologie
 - D) La Comunicazione Aumentativa e Alternativa è l'insieme di metodi differenti atti ad aumentare la possibilità di comunicazione nei soggetti disabili
 - E) La Comunicazione Aumentativa Ambientale è una tecnica che raccoglie conoscenze, metodi, tecniche e tecnologie con lo scopo di facilitare la comunicazione a soggetti che presentano una carenza o l'assenza della comunicazione verbale e scritta da danni neurologici e altre patologie, coinvolgendo tutti gli ambienti che il soggetto disabile frequenta (casa, scuola, riabilitazione)
5. **Nella valutazione del rischio connesso a movimenti ripetuti degli arti superiori, quali fattori devono essere tenuti in considerazione?**
- A) Solo forza e frequenza
 - B) Solo forza, frequenza e tempi di recupero
 - C) Forza, postura, frequenza e tempi di recupero
 - D) Solo forza, frequenza e postura
 - E) Solo forza, postura e tempi di recupero
6. **Per valutare il livello di partecipazione del paziente, l'osservazione in terapia occupazionale dovrebbe includere una serie di procedure. Tra le altre, quale delle alternative proposte è corretta?**
- A) L'osservazione del paziente in un contesto familiare
 - B) L'osservazione di un'attività in un contesto simulato
 - C) Un'attenta analisi degli strumenti lavorativi a disposizione del paziente
 - D) Un colloquio relativo alle abitudini motorie nel tempo libero del paziente
 - E) L'osservazione di un'attività sufficientemente complessa per il paziente
7. **La psicosi è:**
- A) un'alterazione dell'equilibrio psichico e del comportamento
 - B) un'alterazione dell'equilibrio psichico con compromissione dell'esame di realtà
 - C) un disturbo psicologico del comportamento con conseguente aggressività
 - D) un'alterazione dei cinque sensi con compromissione dell'esame di realtà
 - E) un'alterazione del comportamento con una compromissione dell'esame di realtà
8. **La branca superiore del III° nervo cranico innerva:**
- A) il muscolo orbicolare
 - B) il muscolo retto interno, il muscolo retto inferiore e il muscolo obliquo inferiore
 - C) il muscolo obliquo inferiore
 - D) il muscolo retto superiore e l'elevatore palpebrale
 - E) il muscolo retto esterno
9. **La caratteristica elettromiografica della distrofia muscolare progressiva è rappresentata:**
- A) dalla fibrillazione
 - B) dalla comparsa di doppiette e triplete di potenziali di unità motoria
 - C) dalla riduzione della velocità di conduzione nervosa motoria
 - D) dalla riduzione di ampiezza dei potenziali di unità motoria con precoce reclutamento interferenziale
 - E) dall'aumento di ampiezza dei potenziali di unità motoria



10. **Normalizzare il tono, “inibire i riflessi primitivi” e facilitare le reazioni automatiche sono gli elementi base del trattamento delle cerebropatie infantili secondo:**
- A) Margareth Knott
 - B) Signe Brunnstorm
 - C) Carlo Perfetti
 - D) nessuno degli autori citati
 - E) Berta Bobath
11. **Quando deve essere effettuato il cambio di posizione nel paziente seduto collaborante?**
- A) Non deve mai essere effettuato
 - B) Una volta alla settimana
 - C) Una volta al giorno
 - D) Solo quando il paziente lo richiede
 - E) Ogni 15 minuti sollevando il paziente
12. **Un programma educativo è:**
- A) un complesso di attività educative pianificate che un discente è tenuto a compiere con il sostegno dei docenti
 - B) l'insieme delle discipline da studiare
 - C) la pianificazione degli obiettivi formativi
 - D) la somma di tutte le azioni che vengono messe in atto per costruire il core curriculum
 - E) la pianificazione dell'insegnamento teorico pratico
13. **Le due principali aree del linguaggio sono chiamate:**
- A) di Broca e di Wernicke
 - B) pre-vermiana e post-vermiana
 - C) prerolandica e presilviana
 - D) di Rolando e di Silvio
 - E) talamica e ipofisaria
14. **L'erisipela:**
- A) si localizza prevalentemente al tronco
 - B) è un'infezione acuta della pelle
 - C) è un'infezione cronica della pelle
 - D) non esordisce mai con la febbre e in terapia non sono utili gli antibiotici
 - E) colpisce il derma superficiale
15. **Quale dei seguenti risultati sperimentali NON ha contribuito alla definizione del cosiddetto "circuito della ricompensa endogena"?**
- A) In seguito a un apprendimento associativo durante il quale la presentazione di uno stimolo sensoriale neutro (ad esempio, stimolo uditivo) è associata a una ricompensa, quale il cibo, la presentazione del solo stimolo uditivo determina un aumento del rilascio di dopamina nel nucleo accumbens
 - B) La somministrazione di sostanze d'abuso determina un aumento del rilascio di dopamina nel nucleo accumbens
 - C) Il blocco dei recettori dopaminergici nella corteccia prefrontale dorsolaterale danneggia le prestazioni in compiti di scelta ritardata
 - D) Il blocco dei recettori dopaminergici nel nucleus accumbens impedisce alla stimolazione dell'area tegmentale ventrale di agire come rinforzo positivo
 - E) La presentazione di uno stimolo che soddisfa un bisogno primario, quale il cibo a un animale affamato, determina un aumento del rilascio di dopamina nel nucleo accumbens

- 16. Una lesione demielinizzante di un nervo è causa di:**
- A) un aumento della velocità di conduzione nervosa
 - B) un'interruzione della conduzione nervosa
 - C) nessuna variazione della conduzione nervosa
 - D) un'ipertrofia delle fibre di diametro maggiore
 - E) un rallentamento della velocità di conduzione nervosa
- 17. Per "riabilitazione psichiatrica" si intende:**
- A) un processo che aiuta la persona a sviluppare e usare le proprie risorse, facendo leva su ciò che vi è di sano e non sulla patologia
 - B) un processo che aiuta la persona a curare la sua disabilità aiutandola nel raggiungimento dell'autonomia
 - C) un processo che in riferimento alla diagnosi e alla prescrizione medica adatta gli interventi terapeutici alle peculiari caratteristiche del paziente con quadri clinici multiformi che si modificano nel tempo in relazione alle funzioni emergenti
 - D) un processo di natura tecnica, relazionale, educativa, rivolto all'età evolutiva, adulta e geriatrica, per gli aspetti preventivi, curativi, palliativi e riabilitativi
 - E) un processo che aiuta la persona, in riferimento alla diagnosi, a usare le proprie risorse praticando attività terapeutiche per la rieducazione funzionale delle disabilità cognitive
- 18. Quali sono i sintomi più frequenti delle eteroforie?**
- A) Discromatopsia
 - B) Lacrimazione, iperemia congiuntivale, blefarite
 - C) Deviazione oculare ampia e manifesta in posizione primaria
 - D) Annebbiamento visivo con dolore puntorio oculare
 - E) Secchezza oculare e fotofobia
- 19. Nell'instillazione oculare le gocce:**
- A) devono cadere nell'angolo esterno dell'occhio
 - B) non è importante il sito in cui cadono
 - C) devono cadere nel sacco congiuntivale
 - D) devono cadere nell'angolo interno dell'occhio
 - E) devono cadere sulla cornea
- 20. Negli esiti chirurgici di laringectomia parziale ricostruttiva cosa si deve prevenire?**
- A) Voce di bande ventricolari
 - B) Anchilosi aritenoidea
 - C) Anchilosi muscolo vocale
 - D) Voce soffiata
 - E) Voce erigmofonica
- 21. Il melanoma:**
- A) interessa come primo stadio il derma capillare
 - B) è un tumore benigno della cute
 - C) è un tumore maligno della cute che insorge prevalentemente in soggetti di pelle olivastro
 - D) è un tumore benigno della cute che insorge prevalentemente in soggetti di pelle olivastro
 - E) è un tumore maligno della cute
- 22. Il test di Risser valuta:**
- A) l'età scheletrica del rachide
 - B) l'entità della scoliosi
 - C) l'angolo della scoliosi
 - D) l'entità del piede piatto
 - E) l'età scheletrica del bacino



23. **L'ipertonia del paziente parkinsoniano può essere aumentata:**
- A) nella fase ON della malattia
 - B) in situazioni di rilassatezza
 - C) nella sola fase OFF della malattia
 - D) solo in condizioni di stress
 - E) nella fase OFF e nelle situazioni emotivamente impegnative
24. **In un soggetto iperteso quali esercizi possono aumentare in maniera svantaggiosa e rischiosa la pressione sistemica?**
- A) Esercizi con gli arti superiori ad alta intensità ed esercizi con significativa componente di forza isometrica
 - B) Tutte le altre alternative sono corrette
 - C) Esercizi con significativa componente isometrica o di forza
 - D) Esercizi che comportano la manovra di Valsalva
 - E) Esercizi con gli arti superiori ad alta intensità
25. **Per valutare il livello di partecipazione del paziente, l'osservazione in terapia occupazionale dovrebbe includere una serie di procedure. Quale tra le seguenti NON è corretta?**
- A) L'osservazione di una attività in un contesto simulato
 - B) L'osservazione di una attività sufficientemente complessa per il paziente
 - C) L'osservazione di una attività significativa per il paziente
 - D) L'osservazione di una attività scelta dal paziente
 - E) L'osservazione di una attività standardizzata
26. **In quale tipo di lesione nervosa si osserva un recupero più rapido?**
- A) Assonotmesi
 - B) Neurotmesi
 - C) Neuroaprassia
 - D) Demielinizzazione multifocale
 - E) Demielinizzazione totale
27. **Che obiettivo ha l'ergoterapia o terapia occupazionale?**
- A) Consentire l'integrazione funzionale della protesi
 - B) Evitare che l'infortunio sul lavoro abbia ripercussioni permanenti sulla psiche dell'individuo
 - C) Reinserire il disabile nel mondo del lavoro
 - D) Consentire la ripresa lavorativa dopo infortunio
 - E) Ricompattare lo schema corporeo alterato
28. **Quale tra le seguenti affermazioni è vera?**
- A) L'ICIDH descrive lo stato di salute del soggetto disabile
 - B) La scala Tinetti è utilizzata nel soggetto anziano
 - C) La scala FIM misura la menomazione
 - D) La scala ADL misura la disabilità
 - E) L'ICF misura la menomazione, la disabilità e l'handicap
29. **Il corsetto milwaukee svolge azione dinamica:**
- A) in senso rotatorio e trasversale
 - B) in senso rotatorio
 - C) in senso trasversale
 - D) in senso cranio-caudale
 - E) in nessuna delle direzioni elencate

30. **Indicare che cosa si utilizza per valutare il senso cromatico.**
- A) E di Albini
 - B) Tavole di Ishihara
 - C) Anelli di Landolt
 - D) Tavole ETDRS
 - E) Ottotipo di Pigassou
31. **La scala Fugl Meyer per la valutazione della mobilità dell'arto superiore è composta da 5 parti. Quale tra i seguenti parametri NON viene valutato?**
- A) Trofismo muscolare
 - B) Funzione motoria
 - C) Range articolare
 - D) Equilibrio
 - E) Funzione sensitiva
32. **La lesione del nervo peroneo comune determina:**
- A) posizione in equinovarismo del piede
 - B) nessuna delle condizioni indicate
 - C) piede cadente
 - D) piede cadente, steppage e posizione in equinovarismo del piede
 - E) steppage

Test di Logica e Cultura Generale

33. **Mestesso + testesso + voistessi = 4; voistessi – mestesso – testesso = ?**
- A) Zero
 - B) Quattro
 - C) Uno
 - D) Due
 - E) Tre

34. **Leggere il testo seguente e rispondere alla domande relativa.**

Pierre Boulez, 79 anni, matematico, compositore e direttore d'orchestra, risponde così ad alcune domande sull'attuale situazione della cultura in Europa.

«Oggi, nel terrore del futuro e della perdita d'identità, si tende a rifugiarsi nel passato. Il risultato è la mania del revival o della cosiddetta filologia. O le brutte copie di un'arte ormai lontana nei secoli. Come l'orrenda architettura ellenizzante. [...] In musica, come in architettura, la creatività è diventata soprattutto una questione di materiali. Mi riferisco alle nuove tecnologie, l'informatica e l'elettronica. E non a caso la tecnologia, pur se in modo superficiale e commerciale, attrae i musicisti pop, non condizionati dal passato e da un'eredità culturale. Nel territorio classico, invece, l'eredità è pesante da portare, e bisogna avere un gran coraggio per staccarsene. [...] La pigrizia e il conservatorismo sono la morte della cultura».

(Pierre Boulez, da un'intervista su Repubblica).

Alcune parole, sottolineate nell'articolo citato, sono spiegate di seguito. Individuare la definizione ERRATA RISPETTO AL SIGNIFICATO CHE IL TERMINE HA ASSUNTO NEL CONTESTO.

- A) Filologia: ricostruzione documentaria di opere del passato
 - B) Ellenizzante: che si ispira a modelli dell'antica Grecia
 - C) Revival: ritorno in voga di motivi del passato
 - D) Conservatorismo: atteggiamento ostile alle innovazioni
 - E) Identità: rapporto di esatta uguaglianza
35. **In quale sistema montuoso si trova il monte K2?**
- A) Hindu Kush
 - B) Pamir
 - C) Atlante
 - D) Urali
 - E) Karakorum



36. In quale anno si verificò il fallito putsch armato di Monaco guidato da Hitler?
- A) Nel 1933
 - B) Nel 1923
 - C) Nel 1934
 - D) Nel 1945
 - E) Nel 1918
37. Nel 1921, alla fondazione del Partito Comunista d'Italia seguita alla scissione di Livorno, presero parte:
- A) Palmiro Togliatti, Antonio Gramsci, Amedeo Bordiga, Angelo Tasca, Luigi Einaudi
 - B) Palmiro Togliatti, Antonio Gramsci, Amedeo Bordiga, Umberto Terracini, Angelo Tasca
 - C) Palmiro Togliatti, Antonio Gramsci, Giovanni Amendola, Umberto Terracini, Amedeo Bordiga
 - D) Palmiro Togliatti, Antonio Gramsci, Amedeo Bordiga, Giacinto Menotti Serrati, Angelo Tasca
 - E) Palmiro Togliatti, Giacomo Matteotti, Antonio Gramsci, Amedeo Bordiga, Piero Gobetti
38. Antenisca osserva una popolazione di batteri. Il giorno 1 sono 3, il giorno 2 sono 6, il giorno 3 sono 10 e il giorno 4 sono 15. Seguendo la regola dedotta dall'osservazione, quindi, saranno il 40% in più rispetto al giorno prima in corrispondenza del giorno:
- A) 8
 - B) 7
 - C) non è possibile stabilirlo con i dati a disposizione
 - D) 5
 - E) 6
39. Un contrario di "anodino" è:
- A) lenitivo
 - B) energico
 - C) occulto
 - D) efferato
 - E) inopportuno
40. La Costituzione italiana stabilisce che nessuno può essere obbligato a un determinato trattamento sanitario se non:
- A) per provvedimento motivato dall'autorità giudiziaria
 - B) per disposizione di legge
 - C) per provvedimento motivato dall'autorità sanitaria
 - D) per esigenze di igiene pubblica
 - E) per la tutela dell'ordine pubblico

41. Dei bambini giocano su un'altalena che ha due posti per lato. Il seggiolino esterno dista dal perno 100 cm, mentre quello interno 80 cm.

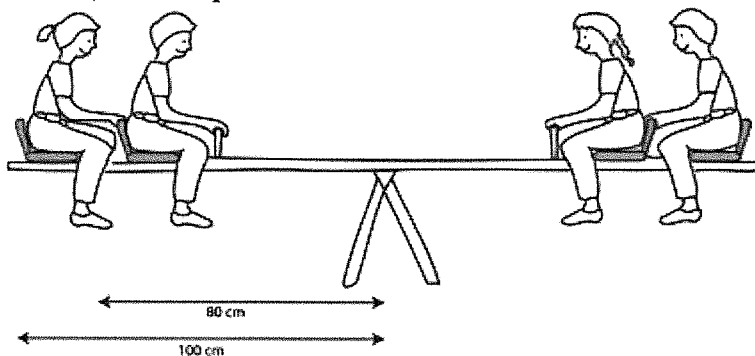

Sul seggiolino esterno del lato destro è seduto un bambino di 22 kg di peso, mentre sul seggiolino interno è seduto un bambino che pesa $\frac{4}{11}$ del primo. Sul seggiolino interno del lato sinistro si siede un bambino che pesa 18 kg. Un quarto bambino sale sul seggiolino rimasto libero e l'altalena va in equilibrio. Quanto pesa il bambino?

- A) 14 kg
- B) 10 kg
- C) 16 kg
- D) 15 kg
- E) 17 kg

Brano I

Leggere il brano e rispondere a ogni quesito solo in base alle informazioni contenute (esplicitamente o implicitamente) nel brano e non in base a quanto il candidato eventualmente conosca sull'argomento.

Milleniata è un nuovo materiale per creare dvd e cd. Promette di essere indistruttibile e garantisce una durata di 1000 anni. Ovviamente nessuno può ancora sapere se le promesse verranno mantenute. La durata dei supporti dati però è uno dei problemi più sentiti e non solo dal comune cittadino, che vorrebbe permettere ai suoi nipoti di vedere quanto era bello da giovane. Mantenere le informazioni su supporti pratici, piccoli come i dischetti infatti è fondamentale per ogni attività produttiva, dalla banca all'ospedale, alla centrale nucleare, visto che memorie e archivi sono la base per ogni sviluppo successivo. Per conservare i dati ci sono diverse possibilità: dischetti ottici (cd, dvd), dischi magnetici (i più utilizzati hard disk) e le memorie a stato solido (a scheda). Hanno tutti qualche problema. I dati sono serie di 0 e 1 immagazzinate come contrasto tra due stati ottici, magnetici o elettronici. Nel tempo però, a causa dell'entropia, la differenza tra i due stati tende ad appiattirsi.

I dischi ottici, finora sono garantiti per una durata intorno ai 15-30 anni (qualcuno dice anche 100 ma ancora non possiamo confermare), ma possono deformarsi con il calore; i dischi magnetici, che durano circa 30-50 anni, si possono smagnetizzare o si può rompere la testina di lettura; le memorie allo stato solido, 10 anni, subiscono deframmentazioni dei dati, funzionano meglio se vengono sotto utilizzate, in compenso costano molto di più.

Il nuovo dischetto utilizza un mezzo diverso dai precedenti per registrare i dati: una base di policarbonato con aggiunta di altri materiali sintetici, metalli e metalloidi, incollato a un altro strato di carbonato. Uno degli incidenti più comuni per i cd/dvd è infatti la delaminazione (lo scollamento) tra i vari strati che li compongono. Già esistono dischi che la evitano, ma ancora non è sufficiente. Anche i dati dunque vengono "incisi" in modo diverso. Il drive che scrive infatti ha un laser ad altissima potenza che "fonde" i punti nel supporto. In questo modo i punti diventano permanenti (e infatti il dischetto non si può riscrivere) e il materiale forma delle strutture policristalline che ricordano quelle della ... pietra. Una volta registrato, il disco può essere però letto da qualsiasi lettore tradizionale.

(Tbit, "www.focus.it")

42. Cosa rende la scrittura di dati di Milleniata indistruttibile? (vedi Brano I)

- A) La formazione di strutture cristalline simili alla pietra
- B) La fusione tramite laser di lastre di materiali sintetici
- C) La possibilità che questi dati siano letti da qualunque lettore tradizionale
- D) Il fatto che Milleniata garantisce una durata di 1.000 anni
- E) La composizione esterna di metalloidi che la rende resistente agli urti



43. Qual è uno dei problemi che rende non più funzionante un supporto come un dischetto ottico? (vedi *Branco I*)
- A) L'ingombro
 - B) Il passare del tempo
 - C) La rottura della testina di lettura
 - D) La delaminazione
 - E) Il fatto che non consenta la riscrittura di dati
44. Qual è, secondo il *branco I*, una caratteristica fondamentale che deve avere un supporto di dati per un'attività produttiva?
- A) Deve essere di ridotte dimensioni
 - B) Deve durare più di 50 anni
 - C) Deve limitare l'entropia
 - D) Deve durare almeno 10 anni
 - E) Deve permettere di incidere indelebilmente i dati, in altre parole non dev'essere riscrivibile
45. Cosa permette a Milleniata di conservare i dati senza che si deteriorino? (vedi *Branco I*)
- A) Fonde dei punti su una base di policarbonato rendendoli indelebili
 - B) Attraverso un laser potentissimo fonde gli strati di cui è composto non permettendo la delaminazione
 - C) Permette, grazie a materiali sintetici, di sovrascrivere dati ad altissima profondità sulla sottostante base di carbonato
 - D) Incide i dati su una base di policarbonato grazie a dei metalloidi
 - E) Nessuna delle altre alternative è corretta
46. L'incisione di un dato su un cd/dvd corrisponde: (vedi *Branco I*)
- A) a una serie di punti del supporto che possono essere fusi o meno
 - B) a una serie di impulsi magnetici ed elettronici
 - C) a un contrasto di stati ottici di due diversi tipi
 - D) a una catena di 0 e di 1 scritti sul supporto
 - E) a un contrasto di sei stati: due ottici, due magnetici, due elettronici



Brano II

Leggere il testo del seguente problema.

Il dirigente scolastico di un liceo privato sta valutando i curricula di sei candidati insegnanti per coprire altrettante cattedre rimaste vacanti in una classe prima: matematica, fisica, biologia, italiano, latino e storia. Il dirigente intende far sì che a ogni docente sia assegnata una sola cattedra, e viceversa. È inoltre noto che:

- 1) la prof.ssa Albonetti è biologa, il che la abilita anche all'insegnamento di matematica e fisica in prima liceo;
- 2) il prof. Biasuzzi è un italianista e latinista, ma è anche esperto di storia antica, proprio quella che viene trattata nel programma di storia di prima liceo;
- 3) la prof.ssa Carta si è candidata esplicitamente per la cattedra di italiano, ma, se necessario, può anche insegnare latino;
- 4) i proff. Degani (biologo) ed Erulo (fisico) sono entrambi abilitati anche all'insegnamento di matematica e fisica, ma in passato hanno dato prova di attriti reciproci. In prima liceo, i programmi di matematica e fisica sono strettamente correlati tra loro e richiedono contatti frequenti tra i due docenti. Bisognerà quindi tassativamente evitare che i proff. Degani ed Erulo si vedano assegnare allo stesso tempo l'uno la cattedra di matematica e l'altro la cattedra di fisica, o viceversa;
- 5) la prof.ssa Fantauzzi si candida per insegnare italiano o storia.

Nell'attribuzione delle cattedre, il dirigente scolastico intende rispettare, laddove possibile, la formazione e le preferenze dei docenti. Inoltre, i docenti non hanno espresso altre preferenze oltre a quelle qui menzionate.

47. Una volta assegnate le cattedre, la prof.ssa Carta si accorge di una grave incomprensione: la sua preferenza era in realtà per la cattedra di latino, non per quella di italiano. A questo punto qual è la scelta più opportuna per il dirigente scolastico, fra quelle qui proposte? (vedi Brano II)

- A) Scambiare tra loro le cattedre della prof.ssa Carta e del prof. Biasuzzi
- B) Rinunciare a soddisfare la preferenza della prof.ssa Carta
- C) Mantenere invariate le cattedre assegnate
- D) Scambiare tra loro le cattedre della prof.ssa Fantauzzi e del prof. Biasuzzi
- E) Scambiare tra loro le cattedre della prof.ssa Carta e della prof.ssa Fantauzzi

48. Nella disposizione più opportuna, il prof. Biasuzzi otterrà la cattedra di: (vedi Brano II)

- A) italiano o storia (quale delle due è indifferente)
- B) storia
- C) latino
- D) italiano o latino (quale delle due è indifferente)
- E) italiano

Grafico I

Il grafico riporta alcuni dati sulla distribuzione percentuale della bevanda preferita a colazione dagli studenti della scuola Pascoli.

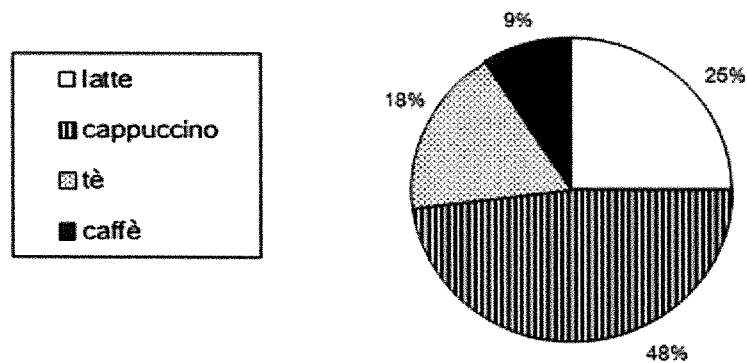

Distribuzione percentuale delle preferenze degli studenti



49. Quale delle seguenti conclusioni si può trarre dal grafico I?
- A) Il numero di studenti che preferiscono a colazione il cappuccino è inferiore a quello complessivo degli studenti che preferiscono un altro tipo di bevanda
 - B) Più della metà degli studenti preferisce bere a colazione il cappuccino
 - C) Il numero complessivo degli studenti che preferiscono il tè o il caffè è inferiore a quello degli studenti che preferiscono il latte
 - D) Il numero di studenti che preferiscono il tè è superiore a quello degli studenti che preferiscono il latte
 - E) Gli studenti che a colazione preferiscono bere il cappuccino o il caffè sono meno della metà del totale degli studenti della scuola Pascoli
50. Se gli studenti della scuola Pascoli sono complessivamente 200, quanti di loro NON bevono tè a colazione? (vedi Grafico I)
- A) 36
 - B) 144
 - C) 180
 - D) 164
 - E) 182

Test di Regolamentazione dell'esercizio delle professioni sanitarie e legislazione sanitaria

51. Indicare, tra i seguenti, i principi morali dell'etica generale.
- A) Principi di giustizia, autonomia, beneficiabilità
 - B) Principi di autonomia, libertà, dignità
 - C) Principi di autonomia, decoro, dignità
 - D) Principi di giustizia, integrità, decoro
 - E) Principi di beneficiabilità, dignità, decoro
52. Per essere considerato tale secondo la normativa vigente, l'educatore sanitario professionale in Italia deve essere in possesso almeno di:
- A) Diploma specifico di scuola media superiore
 - B) Attestato di formazione professionale rilasciato dalla Provincia
 - C) Laurea specialistica
 - D) Laurea di I livello
 - E) Master di I livello
53. Un fisioterapista si trova da solo in una palestra. Il suo paziente è un soggetto emiplegico che, dopo un adeguato training di esercizi per la rieducazione del controllo del tronco da seduto, viene verticalizzato per la prima volta. Mentre il paziente è in stazione eretta, suona il telefono. Il Fisioterapista, ipotizzando che la telefonata possa essere importante, risponde al telefono lasciando temporaneamente da solo il paziente il quale perde l'equilibrio e cade a terra procurandosi una frattura del femore. Facendo riferimento alla situazione descritta sopra, indicare quale tra le seguenti risposte è corretta.
- A) Il fisioterapista ha una responsabilità limitata alla sola caduta, ma non alle conseguenze provocate da essa
 - B) Il fisioterapista è responsabile dell'accaduto perché il fatto era prevedibile
 - C) Il fisioterapista non è responsabile dell'accaduto in quanto non poteva prevedere che il paziente sarebbe caduto
 - D) Anche se si configurasse una certa responsabilità, il fisioterapista ne risponde unitamente all'intera équipe
 - E) Nessuna delle altre alternative è corretta

54. La responsabilità penale è:

- A) del direttore sanitario
- B) dell'intera azienda ospedaliera
- C) del singolo
- D) dell'équipe medica
- E) solo di colui che riveste ruoli di responsabilità

55. Il Profilo Professionale:

- A) è un Regolamento approvato dall'Ordine delle Professioni Sanitarie, ove esistente
- B) è un Regolamento definito nel codice deontologico
- C) è un Regolamento definito e approvato dai Corsi di studio per l'esercizio della Professione
- D) è un Regolamento definito e approvato dall'Associazione Professionale
- E) vincola l'esercizio della professione

56. Indicare la risposta completa e corretta. Per accreditamento si intende:

- A) un processo di verifica periodica del possesso di una serie di requisiti predeterminati da parte di Aziende sanitarie private che vogliono esercitare attività sanitarie nell'ambito del SSN
- B) un processo di valutazione e di verifica periodica del possesso di una serie di requisiti predeterminati da parte di Aziende sanitarie pubbliche e private che vogliono esercitare attività sanitarie nell'ambito del SSN
- C) un sistema di requisiti stabiliti per Enti privati accreditati
- D) un sistema di requisiti minimi stabiliti da Enti pubblici accreditati
- E) un processo di verifica periodica del possesso di una serie di requisiti predeterminati da parte di Aziende sanitarie pubbliche e private che vogliono esercitare attività sanitarie nell'ambito del SSN

57. Il direttore sanitario di un'azienda sanitaria locale o di un'azienda ospedaliera:

- A) nessuna delle altre alternative è corretta
- B) è individuato tra i professionisti che possano dimostrare di avere gestito aziende pubbliche o private, sanitarie e non, nel corso dei precedenti sette anni
- C) viene nominato con decreto del Ministero della Salute
- D) è responsabile della gestione complessiva dell'azienda e nomina i responsabili delle strutture operative dell'azienda
- E) è laureato in scienze economiche o giuridiche e deve avere compiuto almeno 65 anni

58. Con la riforma del 1978, in Italia cambia il modello dell'organizzazione sanitaria passando:

- A) da un modello liberista a un modello mutualistico
- B) da un modello liberista a un modello universalistico
- C) da un modello mutualistico a un modello universalistico
- D) da un modello universalistico a un modello mutualistico
- E) da un modello mutualistico a un modello liberista

59. Il codice deontologico è:

- A) una raccolta di norme comportamentali per l'infermiere e per il malato durante la sua degenza in ospedale
- B) una raccolta di norme cui ogni cittadino deve attenersi
- C) una raccolta di norme alle quali ci si deve attenere per essere assunto nelle strutture pubbliche
- D) una raccolta di norme alle quali ci si deve attenere per svolgere determinate mansioni
- E) la raccolta ordinata delle norme cui ogni professionista deve attenersi



30RI50017

60. Secondo il DM 739/1994, inerente il Profilo Professionale, laddove si indica che l'infermiere è responsabile, a cosa ci si riferisce?

- A) Alla gestione delle cartelle infermieristiche fino al loro invio negli archivi
- B) Alla gestione del personale di supporto
- C) Alle cartelle cliniche fino al loro invio negli archivi
- D) All'assistenza generale infermieristica
- E) All'applicazione di linee guida e protocolli

Test di Cultura scientifico-matematica, statistica, informatica e inglese

61. La figura mostra alcuni comandi della Barra Inserisci di Microsoft Word 2010.

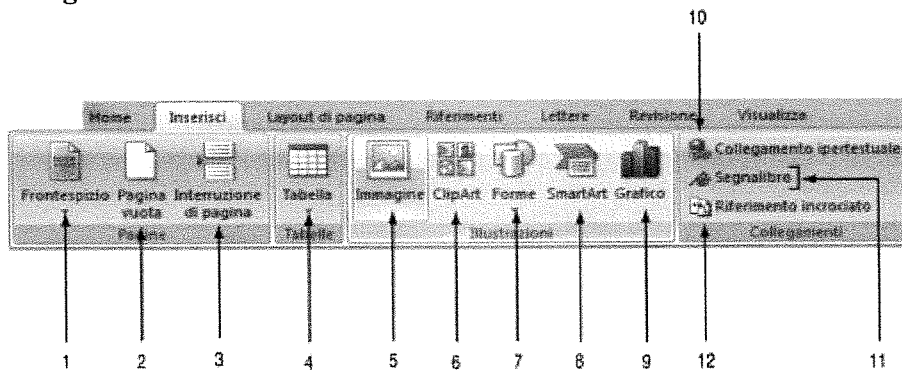

Dopo aver aperto un documento con Microsoft Word, qual è la funzione del pulsante 3?

- A) Suddividere il testo presente in una pagina in più sezioni separate
- B) Iniziare a scrivere dall'inizio di una nuova pagina
- C) Ridurre la pagina a delle dimensioni stabilite dall'utente
- D) Inserire una pagina dispari
- E) Inserire una pagina nuova prima del cursore

62. The following sentence contains one or more mistakes. Choose the correct alternative. "I have used to meet with her every day".

- A) I use to meeting her every day
- B) I used to met her every day
- C) I am using to meet her every day
- D) I used to meet her every day
- E) I likely use to meet her every day

63. 1^{-23} è:

- A) nessuna delle altre alternative è corretta
- B) negativo
- C) uguale a $-1/23$
- D) uguale a 1
- E) uguale a $1/23$

64. Fill in the blank. "In that school students ... wear uniforms".

- A) has to
- B) don't can
- C) must to
- D) have to
- E) can to

65. Ogni anno i prezzi aumentano del 3%. In dieci anni i prezzi saranno aumentati:
- A) di circa il 34%
 - B) del 27%
 - C) del 13%
 - D) del 30%
 - E) di circa il 50%
66. Uno studio sperimentale intende verificare l'efficacia di un nuovo protocollo A per la riabilitazione della spalla a seguito di impianto protesico rispetto al trattamento standard con protocollo B di pari durata. A tale scopo, due gruppi di pazienti, omogenei per età e condizioni pre e post-chirurgiche, vengono sottoposti al trattamento riabilitativo: il gruppo 1 viene riabilitato secondo il protocollo A e il gruppo 2 secondo il protocollo B. Viene scelto come indicatore di outcome una scala S, validata in letteratura, somministrata all'inizio e al termine del protocollo. Il test statistico utilizzato per l'analisi dei risultati (confronto di ΔS – differenza pre/post trattamento – dei due gruppi) ha dato un valore $p = 0,5$. Si può concludere che:
- A) il protocollo standard B è inefficace
 - B) il nuovo protocollo A è 0,5 volte più efficace di B
 - C) il protocollo A è inefficace
 - D) non è possibile trarre conclusioni perché i due gruppi sono omogenei
 - E) il valore di p non permette di trarre conclusioni significative
67. Cos'è la domotica?
- A) È la scienza interdisciplinare che si occupa dello studio dell'interconnessione di computer
 - B) È la scienza interdisciplinare che si occupa dello studio delle tecnologie atte a migliorare la qualità della vita nella casa
 - C) È la scienza interdisciplinare che si occupa dello studio delle tecnologie videoludiche
 - D) È la scienza interdisciplinare che si occupa dello studio delle infrastrutture informatiche di rete
 - E) È la scienza interdisciplinare che si occupa dello studio della fisica nelle applicazioni domestiche
68. Dette rispettivamente A e B le aree del cerchio inscritto e del cerchio circoscritto a un quadrato di lato 26 cm, il rapporto B/A vale:
- A) $\sqrt{2}$
 - B) 2
 - C) nessuna delle altre risposte è corretta
 - D) 0,5
 - E) $26\sqrt{2}$
69. La variabile che deve essere presa in considerazione necessariamente per valutare l'efficacia di un intervento assistenziale viene definita:
- A) strumento
 - B) obiettivo
 - C) standard
 - D) indicatore
 - E) audit
70. Il gruppo funzionale degli acidi grassi è:
- A) $-\text{COOH}$
 - B) $-\text{OH}$
 - C) $-\text{CN}$
 - D) $-\text{NH}_2$
 - E) $-\text{CO}$



Test di Scienze Umane e Sociali

71. L'indagine comparativa internazionale "meaning of work" ha individuato le dimensioni con cui considerare in concreto il modo con cui le persone attribuiscono un valore al lavoro. Le dimensioni sono:
- A) l'importanza degli aspetti generali del lavoro, gli scopi specifici del lavoro, il riferimento a diritti e doveri del lavoro, l'identificazione con il ruolo
 - B) la ricerca di un ruolo professionale, l'importanza degli aspetti specifici del lavoro, gli scopi generali del lavoro, il riferimento a diritti e doveri del lavoro, l'identificazione con il ruolo
 - C) la ricerca di un ruolo professionale, la centralità del lavoro, gli scopi generali del lavoro, il riferimento ai soli doveri del lavoro, l'identificazione con il ruolo
 - D) la centralità del lavoro, l'importanza degli aspetti specifici del lavoro, gli scopi generali del lavoro, il riferimento ai soli diritti
 - E) la centralità del lavoro, l'importanza degli aspetti specifici del lavoro, gli scopi generali del lavoro, il riferimento a diritti e doveri del lavoro, l'identificazione con il ruolo
72. Indicare quale delle seguenti proposizioni può essere definita un'opinione.
- A) Promettimi di non giudicarmi con severità
 - B) Nessuna delle altre alternative è corretta
 - C) Prometto che ti giudicherò con correttezza
 - D) Le promesse non costituiscono una garanzia sufficiente
 - E) Una promessa è una dichiarazione in cui ci si impegna a compiere un dato atto o a tenere un certo comportamento
73. L'anamnesi:
- A) prevede inderogabilmente l'utilizzo dei criteri diagnostici del DSM
 - B) è utilizzabile soltanto da medici
 - C) è la raccolta delle informazioni inerenti alla storia clinica del paziente
 - D) non necessita di esperienza clinica per essere raccolta
 - E) è uno strumento clinico ormai in disuso e obsoleto
74. Secondo Serge Moscovici, "ancoraggio e oggettivazione" sono i processi attraverso cui si costruiscono:
- A) le rappresentazioni cognitive
 - B) le proprie intenzioni
 - C) le spiegazioni delle relazioni causali
 - D) le rappresentazioni sociali
 - E) nessuna delle altre alternative è corretta
75. Secondo "I pensieri sull'educazione" di John Locke, la prima tappa del processo educativo è necessariamente:
- A) l'educazione sociale
 - B) l'educazione morale
 - C) l'educazione agli usi e ai costumi della cultura di appartenenza
 - D) l'educazione religiosa
 - E) l'educazione fisica, basata sull'esperienza
- _____
- _____
- _____
- _____

- 76. La sociologia è la scienza che studia:**
- A) l'uomo dal punto di vista culturale
 - B) l'evoluzione e le caratteristiche fisiche degli esseri umani
 - C) nessuna delle altre alternative è corretta
 - D) le diverse forme e i processi della vita umana associata
 - E) il comportamento degli individui e i loro processi mentali
- 77. Quale tra i seguenti provvedimenti legislativi ha istituito in Italia i consultori familiari?**
- A) Legge 405/75
 - B) Legge 328/00
 - C) Legge 300/70
 - D) Legge 903/77
 - E) DPR 14/87
- 78. In quale Paese e attraverso quale provvedimento è convenzionalmente riconosciuta la nascita del Welfare State di tipo moderno?**
- A) In Germania, con l'istituzione dell'assicurazione sociale obbligatoria da parte del cancelliere Otto Von Bismarck (1883)
 - B) In Inghilterra, sulla base del rapporto della commissione presieduta da William Beveridge (1942)
 - C) Negli U.S.A., con l'avvio del processo di deregolamentazione attuato dal presidente Ronald Reagan all'inizio degli anni '80
 - D) In Italia, sulla base del rapporto della Commissione D'Aragona (1947)
 - E) In Svezia, con l'istituzione della pensione popolare per diritto di nascita (1948)
- 79. L'insieme dei comportamenti che in un gruppo ci si aspetta da una persona che del gruppo fa parte è chiamato:**
- A) funzione
 - B) incarico
 - C) atto
 - D) mansione
 - E) ruolo
- 80. Cosa distingue la comunicazione sociale dalla comunicazione di solidarietà sociale?**
- A) La prima è attuata da soggetti del no-profit, mentre la seconda è attuata da soggetti pubblici
 - B) La prima è attuata da soggetti pubblici attraverso i professionisti, mentre la seconda da soggetti pubblici attraverso i media
 - C) Nessuna delle altre alternative è corretta
 - D) La prima è attuata attraverso i media, la seconda è attuata tramite i professionisti
 - E) La prima è attuata da soggetti pubblici, mentre la seconda è propria dei soggetti privati dell'area del no-profit

***** FINE DELLE DOMANDE *****